

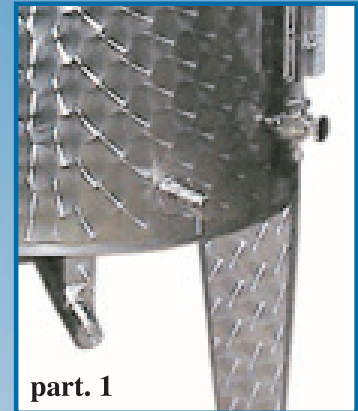

MULTI INOX MAFFEI s.r.l.

SERBATOIO A CIELO APERTO CON FONDO CONICO IN ACCIAIO INOX

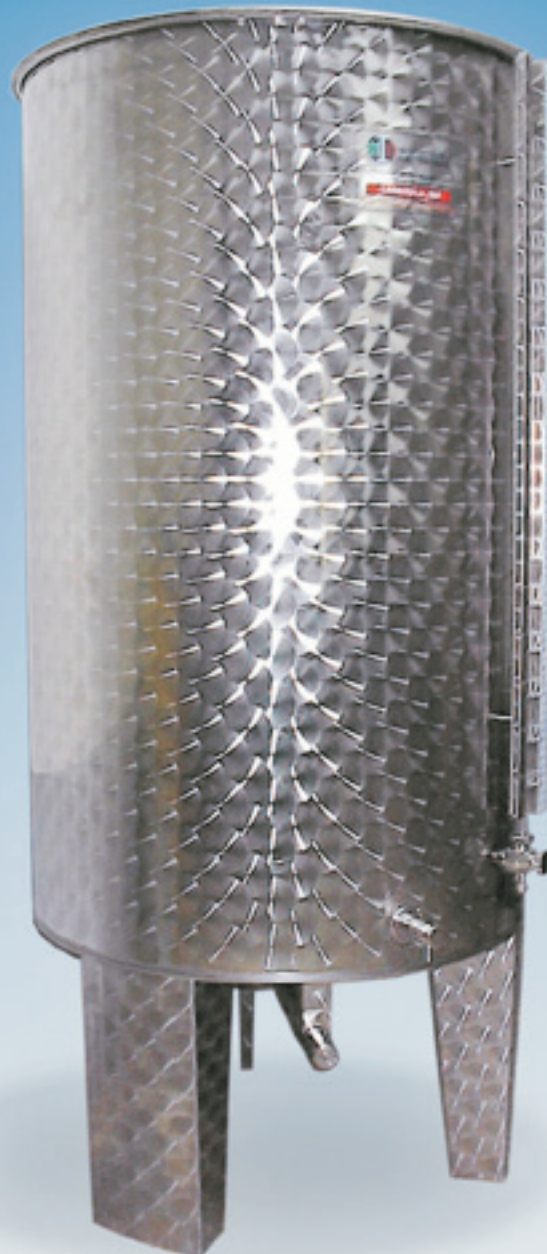

I contenitori a cielo aperto sono caratterizzati dal fondo conico. Sono realizzati mediante le più moderne tecniche di saldatura che conferiscono al prodotto il più alto livello di qualità presente sul mercato. La selezione delle materie prime garantisce l'assoluto rispetto delle norme igienico sanitarie. Sono dotati di galleggianti a camera d'aria con pompa.



The open containers are characterized by conic bottom. They are realized with the most up to date welding techniques making the product one of the highest quality presently on the market. The selection of raw material guarantees the respect for health and hygiene regulations. They are supplied with an air chamber float with a pump.

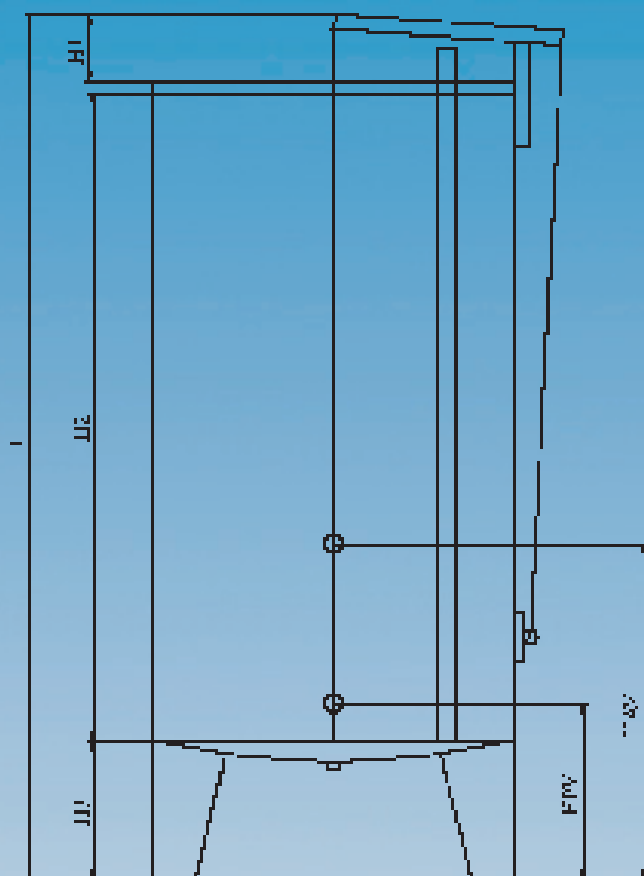

CARATTERISTICHE TECNICHE DEI SERBATOI

Codice (lt.)	Litri	Diam. (mm)	H1 (mm)	H2 (mm)	H3 (mm)	H4 (mm)	HPV (mm)	HAV (mm)	Foro (pollici)
45CPF00300	300	640	1500	1000	500		570	1000	1"
45CPF00500	500	750	1750	1250	500		570	1200	1"
45CPF00800	800	890	1750	1250	500		570	1200	1"
45CPF01000	1000	1020	1750	1250	500		570	1200	1"
45CPF01500	1500	890	3400	2500	500	400	570	1500	1 + 1/4"
45CPF02000	2000	1020	3400	2500	500	400	570	1500	1 + 1/4"
45CPF03000	3000	1400	2950	2000	550	400	620	1200	1 + 1/4"
45CPF05000	5000	1600	3550	2500	550	500	620	1500	1 + 1/4"

DOTAZIONE DI SERIE	ACCESSORI A RICHIESTA
1 Acciaio AISI 304	Acciaio AISI 316
2 Portalivello con protezione in acciaio (part.1)	Kit galleggiante pneumatico
3 Rubinetto assaggiavino in inox	Portella laterale circolare da 400 mm
4 Fiorettatura	Portella ovale 305 x 400 mm
5 Scarico parziale (part. 1)	Fascia di refrigerazione
6 Scarico totale (part. 1)	Termometro
	Valvole in acciaio inox
	Aumentare di 300 mm altezza piedi (part.2)
	Gru per sollevam. Galleggiante (dal lt. 1500)